

ロット番号 鋳出凸高さ 1mm

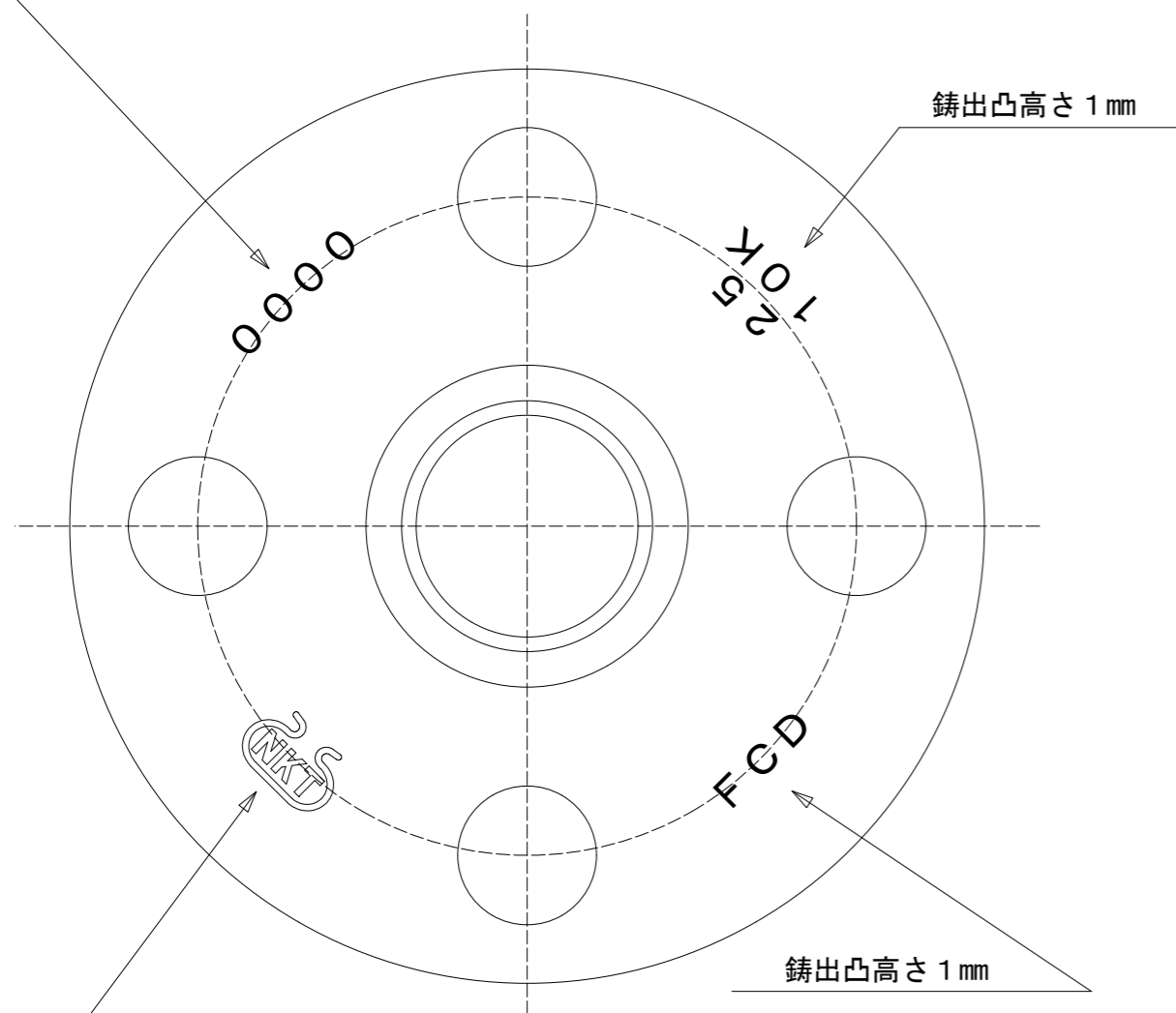

メーカーマーク 鋳出凸高さ 1mm

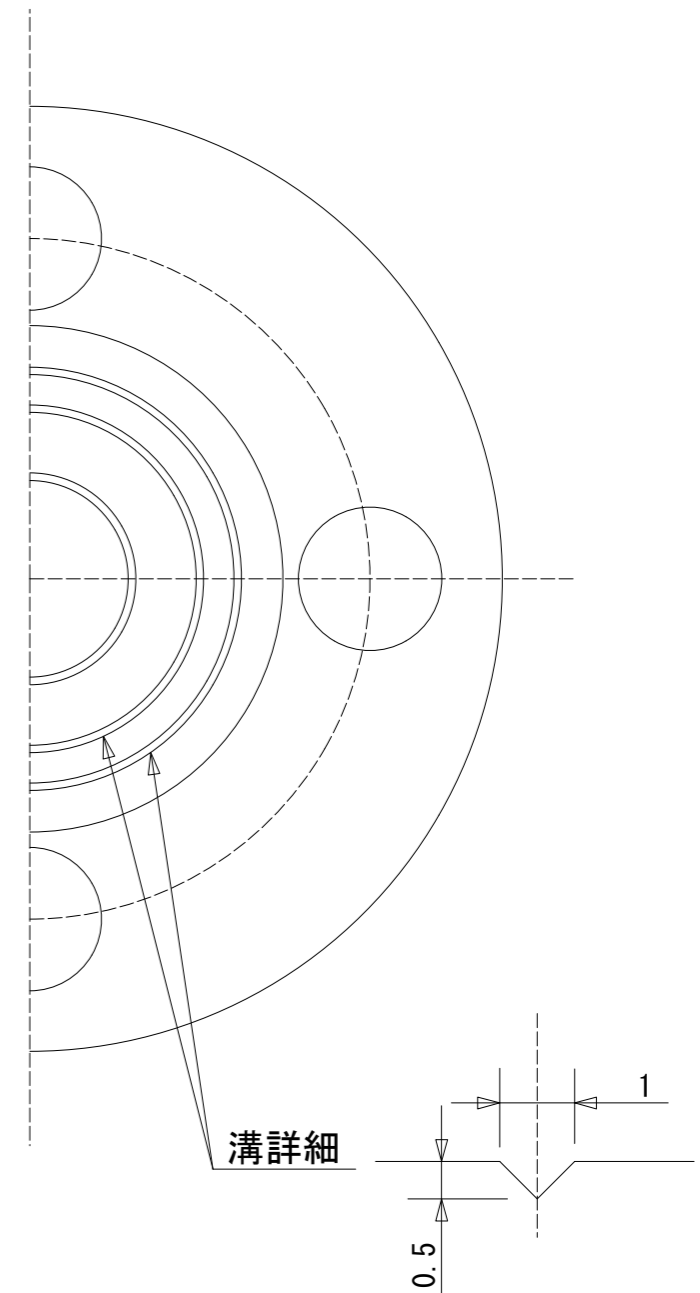
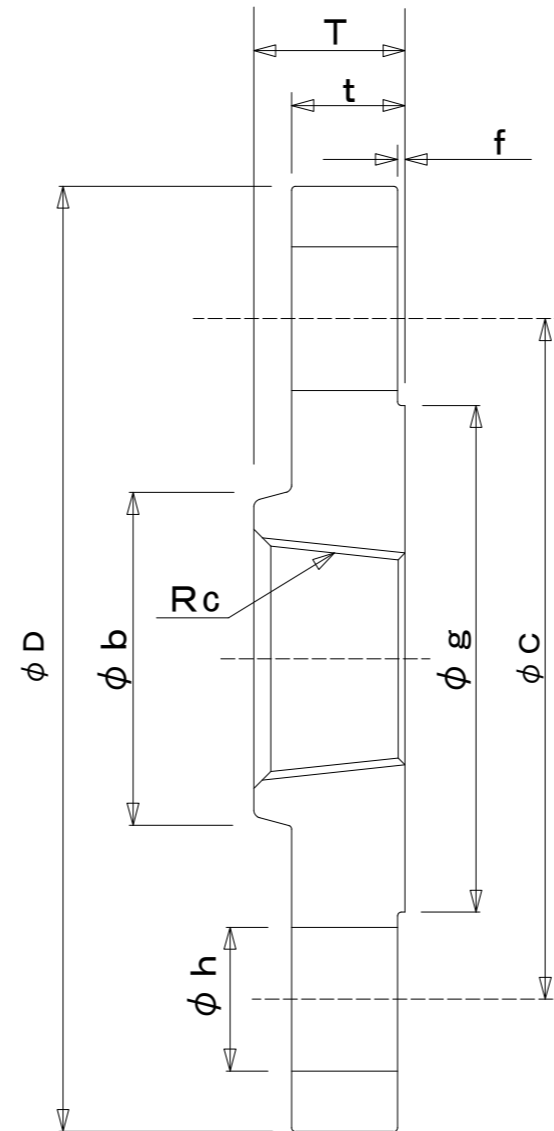

A呼び	B呼び Rc (PT)	基準寸法									
		$\begin{smallmatrix} +\infty \\ -2 \end{smallmatrix}$ D	(参考) b	$\begin{smallmatrix} +\infty \\ -0.8 \end{smallmatrix}$ g	$\begin{smallmatrix} +\infty \\ -0 \end{smallmatrix}$ T	$\begin{smallmatrix} +1.5 \\ -0 \end{smallmatrix}$ t	f	± 0.8 c	h	ボルト 穴数	ねじ M
15	1/2	95	30	51	13	12	1	70	15	4	12
20	3/4	100	37	56	15	14	1	75	15	4	12
25	1	125	45	67	17	14	1	90	19	4	16
32	1 1/4	135	54	76	19	16	2	100	19	4	16
40	1 1/2	140	60	81	20	16	2	105	19	4	16
50	2	155	72	96	24	16	2	120	19	4	16
65	2 1/2	175	91	116	27	18	2	140	19	4	16
80	3	185	110	126	30	18	2	150	19	8	16
100	4	210	136	151	36	18	2	175	19	8	16
125	5	250	165	182	40	20	2	210	23	8	20
150	6	280	192	212	40	22	2	240	23	8	20

∞ : 規定しない

※Rcは JIS B 0203 による

品名	10K 鋳鉄製管フランジ (合F)		
略号	F10K	材質	FCD450
色	黒・白・コート	承認	確認 写図
尺度			
単位			

NKT 株式会社中西可鍛鋳鉄所