

A呼び	B呼び	基準寸法											
		ユニオンねじ及びユニオンつば						ユニオンナット					
		L	b1	つばの 厚さ e	b2	d1	二面幅 B1		高さ H	厚さ t	二面幅 B		ねじの 呼び D1
八角	十角						八角	十角					
8	1/4	7	17	2.5	18	16.5	19		13.5	2.5	31		M26×1.5
10	3/8	8	19	3	20.5	20	23		16	3	37		M31×2
15	1/2	9	21	3	21.5	24	27		17	3	42		M35×2
20	3/4	9.5	24.5	3.5	26	30	33		18.5	3.5	49		M42×2
25	1	10	27	4	29	38	41		20	4	59		M51×2
32	1 1/4	11	30	4.5	32	46		50	22	4.5		69	M60×2
40	1 1/2	12	33	5	35.5	53		56	24.5	5		78	M68×2
50	2	13.5	37	5.5	39.5	65		69	27	5.5		93	M82×2
65	2 1/2	15	42	6	45.5	81		86	29.5	6		112	M100×2
80	3	17	47	6.5	50	95		99	32.5	6.5		127	M115×2
100	4	21	58	7.5	60.5	121		127	39	7.5		158	M145×2

※コート：1/2～4 B

※Rcは JIS B 0203 による

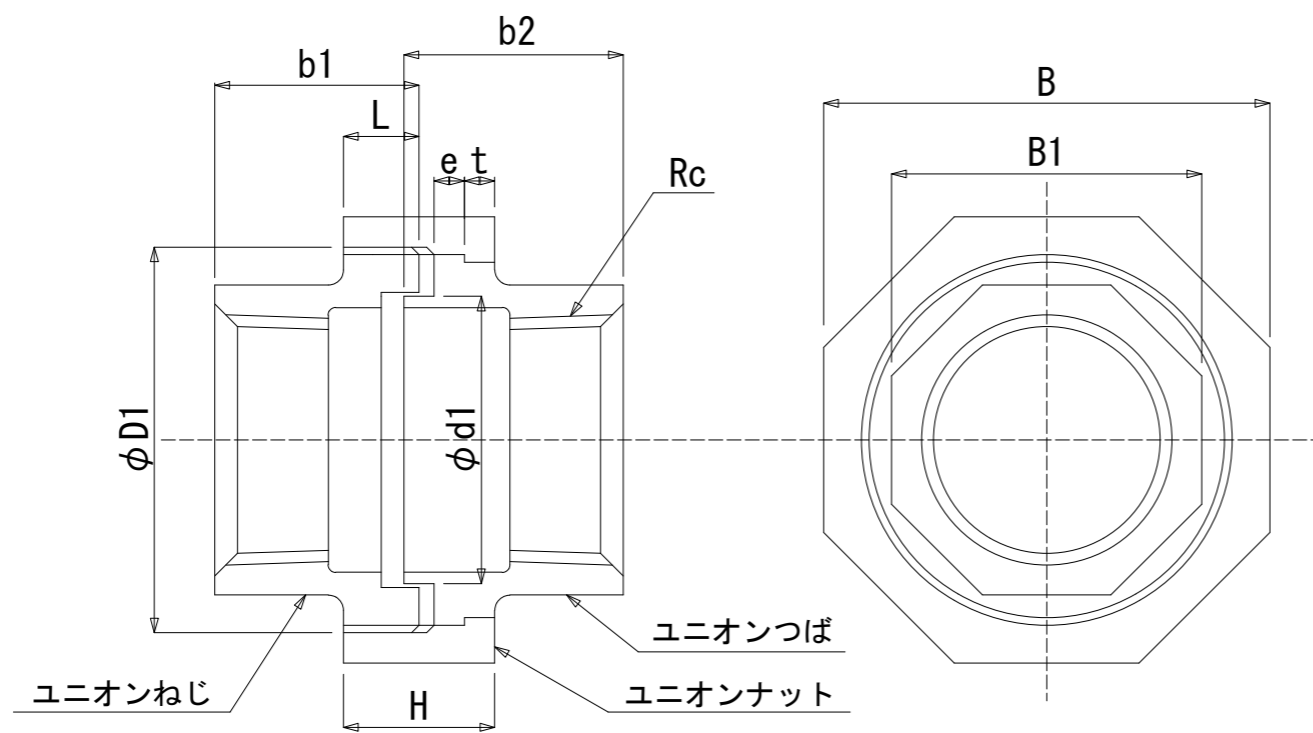

ユニオン F形

品名	ねじ込み式可鍛鉄製管継手			
材質	黒心可鍛鉄 (FCMB 275-5)			
種類	ユニオン	記号	U	
色	黒・白・コート	写図		
尺度		承認	確認	写図
単位	mm			



株式会社 中西可鍛鉄所